

Demontaža i montaža reparaturne jedinice ležaja

Postupak demontaže i montaže glavčine kotača može se razlikovati ovisno o marci vozila.

Preporučujemo da zamjenu reparaturne jedinice ležaja vrši isključivo ovlaštena i stručno osposobljena osoba.

Uputa:

U svakom slučaju postupajte prema podacima i informacijama proizvođača vozila!

1. Demontirajte glavčinu kotača prema preporukama proizvođača vozila.
2. Kompletно očistite zglob osovine i prekrijte ga čistom krpom sve do trenutka postavljanja glavčine kotača.



3. Pomoću prikladnog alata (na primjer odvijača) demontirajte sigurnosni prsten .



4. Pomoću prikladnog alata (npr. mešinganog trna) skinite unutarnji i vanjski ležaj sa glavčine kotača.



5. Izvadite unutarnji i vanjski ležaj s brtvenim prstenima.



6. Isprešajte oba vanjska prstena sa glavčine kotača.

Upozorenje:

Glavčina kotača mora ležati ravno na preši!
Zaglavljenje prilikom isprešavanja može uzrokovati oštećenje glavčine kotača.



7. Očistite glavčinu kotača i kompletno uklonite staro mazivo.

Važno upozorenje:

Glavčina kotača mora biti prije montaže nove reparaturne jedinice ležaja očišćena od maziva i dobro osušena. Prije montaže pojedinačnih dijelova ležaja neophodno je provjeriti eventualna oštećenja glavčine.



8. Odstranite transportni osigurač (**strelica**) nove reparaturne jedinice ležaja, ako se koristi.



Važno upozorenje:

Obje polovine ležaja su spremne za montažu, to znači da su montirane i podmazane mazivom pa se ne smiju rastavljati.

O-prsteni i sigurnosni prsteni (**strelice**) ne smiju se demontirati!



9. Ispravno namjestite unutarnji ležaj reparaturne jedinice.

Važno upozorenje:

Pazite na ispravan položaj za montažu!

Ležajevi reparaturne jedinice su označeni.

Natpis „Inboard“ = unutarnja strana, obrnut je prema gore.



10. U reparaturnu jedinicu ležaja stavite isporučeni alat za uprešavanje ležajeva – maksimalna sila prešanja **60 kN**.

Važno upozorenje:

Između montažnog alata i klipa preše neophodno je staviti čeličnu pritisnu ploču (**strelica**).

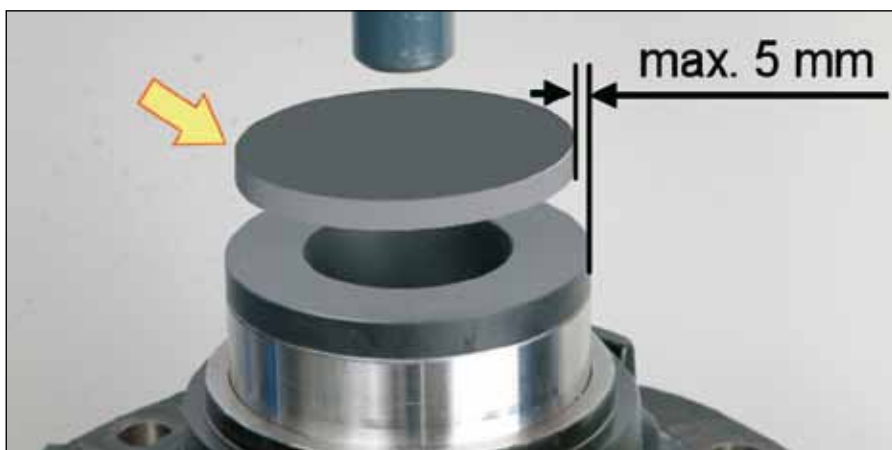

Uputa:

Kod postavljanja ležajeva zabranjeno je koristiti čekić!

Važno upozorenje:

Nakon uprešavanja unutarnjeg ležaja reparaturne jedinice provjerite da li je ispravno namješten O-prsten (**strelica**)!



11. Namjestite vanjski ležaj reparaturne jedinice.

Važno upozorenje:

Pazite na ispravan položaj prilikom montaže!

Ležajevi reparaturne jedinice su označeni.

Natpis „**Outboard**“ = vanjski strana, obrnut prema gore.

Provjerite ispravan položaj brtvenog prstena (**strelica**).



12. Namjestite isporučeni montažni alat za uprešavanje u ležaj – maksimalna sila prešanja **60 kN**.

Važno upozorenje:

Između montažnog alata i klipa preše neophodno je staviti čeličnu pritisnu ploču (**strelica**).

Uputa:

Kod postavljanja ležajeva zabranjeno je koristiti čekić!

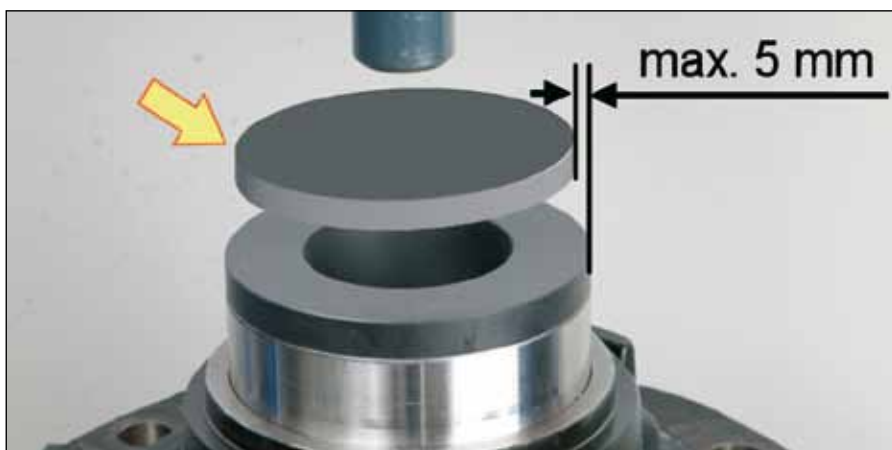

13. Uglavite sigurnosni prsten pomoću odgovarajućeg plastičnog klina.

Važno upozorenje:

Kod uglavljivanja sigurnosnog prstena čuje se zvuk uklapanja!

Tek sada su obje polovine ležaja međusobno spojene.



14. Provjerite ispravan položaj sigurnosnog prstena.

Uputa:

Ako je ležaj ispravno montiran, sigurnosni prsten je namješten u odgovarajućem utoru i može se slobodno okretati.



15. Glavčinu kotača montirajte prema uputama proizvođača vozila.

Važno upozorenje:

Zglob osovine mora biti potpuno očišćen od nečistoća i podmazan montažnom pastom.

Odgovarajuće rezervne dijelove ćete naći u našem on-line katalogu na adresi www.Schaeffler-Aftermarket.com ili u RepXpert na adresi www.RepXpert.com.

Izdano 09.2008
FAG 0002

Pridržano pravo na tehničke izmjene

© 2009 Schaeffler Automotive Aftermarket